

Partner 70



FR

ELEVATEUR DE ROUE A BATTERIE

Partner 70 vous aide à démonter, déplacer et monter les roues des automobiles, des crossover et des véhicules utilitaires légers dont le poids atteint 70 kg, en toute sécurité et le plus simplement possible.

DE

REIFENHEBER MIT BATTERIEBETRIEB

Partner 70 damit lassen sich Räder von PKW, SUV und leichten Nutzfahrzeugen mit einem Gewicht von bis zu 70 kg sicher und einfach demontieren, transportieren und montieren

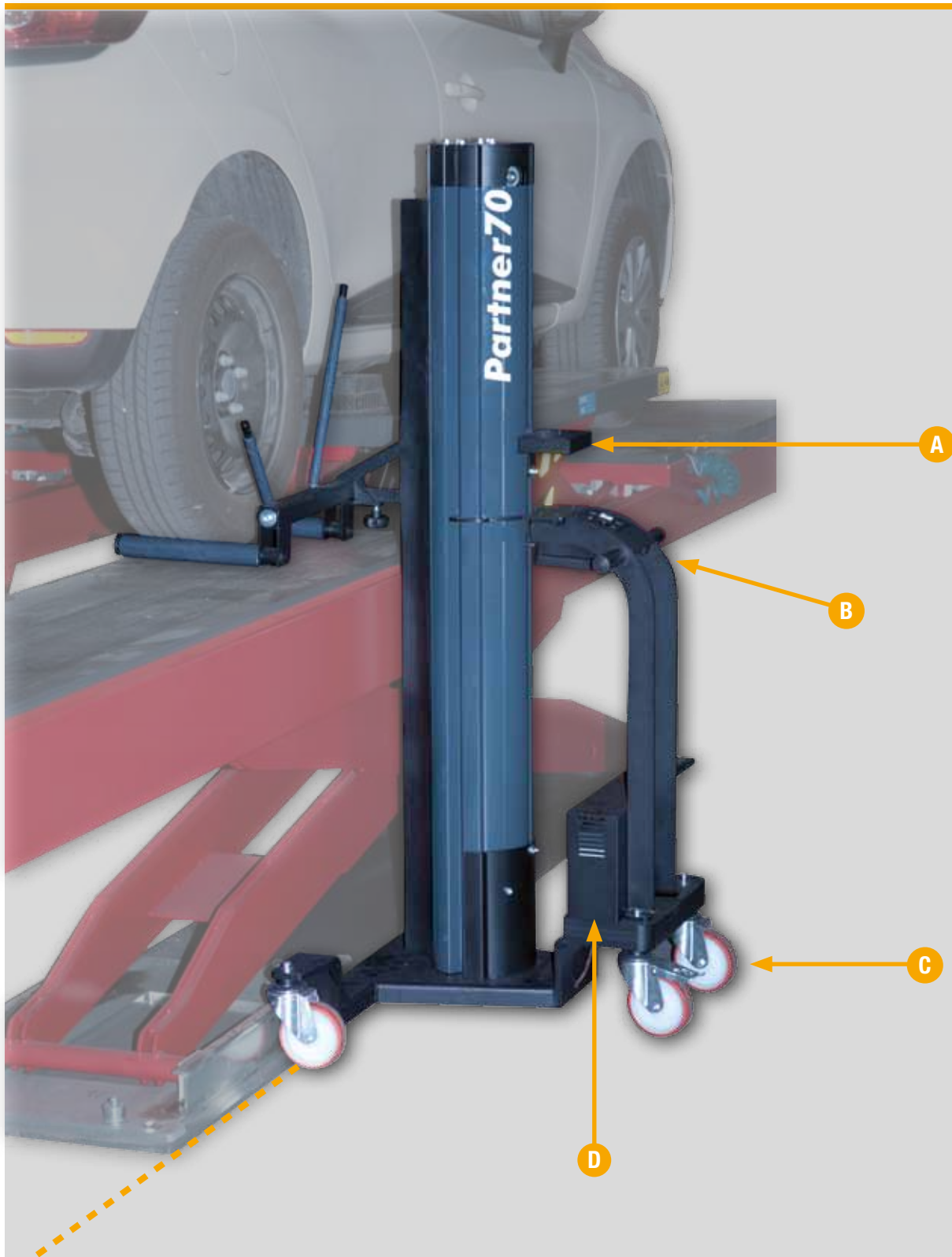

FR • **EXCLUSIF** Il s'agit du seul élévateur sans fourches d'appui au sol. Cette caractéristique le rend utilisable avec tous les types de ponts élévateurs. Même avec ceux à socle et encombrements fixes au sol.

DE • **EXKLISIV** Der einzige Radheber ohne Stützgabeln. Dank dieser Eigenschaft kann er mit allen Arten von Fahrzeug-Hebeeinrichtungen verwendet werden. Auch jenen mit Unterbau und mit fester Verankerung auf dem Boden.



FR → • **Ergonomique:** doté de commandes et de supports étudiés pour trouver la position de travail optimale (A, B)

DE → • **Ergonomisch:** mit Bedienelementen und Stützen, die eigens für eine optimale Arbeitsposition entwickelt wurden (A, B)



FR → • **Automatique et précis:** grâce à son sélecteur UP & DOWN, on peut soulever et centrer exactement la position de montage ou de démontage de la roue du véhicule.

DE → • **Automatisch und Präzise:** dank dem UP & DOWN-Schalter kann die Montage- oder Demontageposition des Rades am Fahrzeug angehoben und exakt zentriert werden.

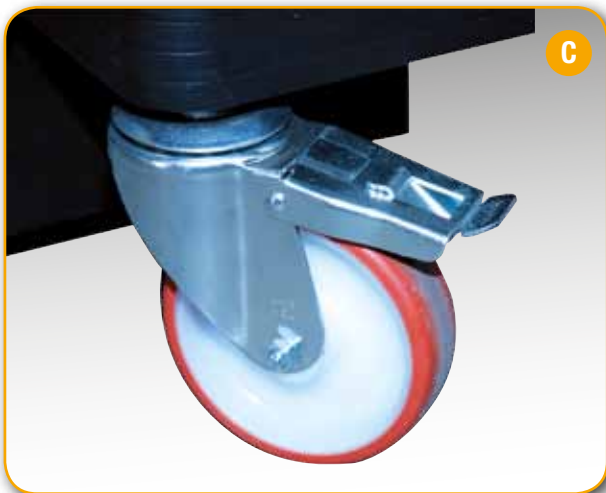

FR → • **Manoeuvrable:** les roues pivotantes garantissent une manœuvrabilité totale, même pour travailler sur les roues très lourdes (C).

• **Autonomie:** de nombreux cycles de soulèvement (>200) sont garantis grâce à l'accumulateur électrique incorporé (D)

DE → • **Manövrierbar:** Die Schwenkräder garantieren ein perfektes Handling auch bei sehr schweren Rädern (C).

• **Laufzeit:** Garantierte Anzahl von Zyklen (> 200) dank integriertem elektrischen Akkumulator (D).

Partner 70

HAUTEUR MAXIMALE DE FONCTIONNEMENT - MAX. ARBEITSHÖHE

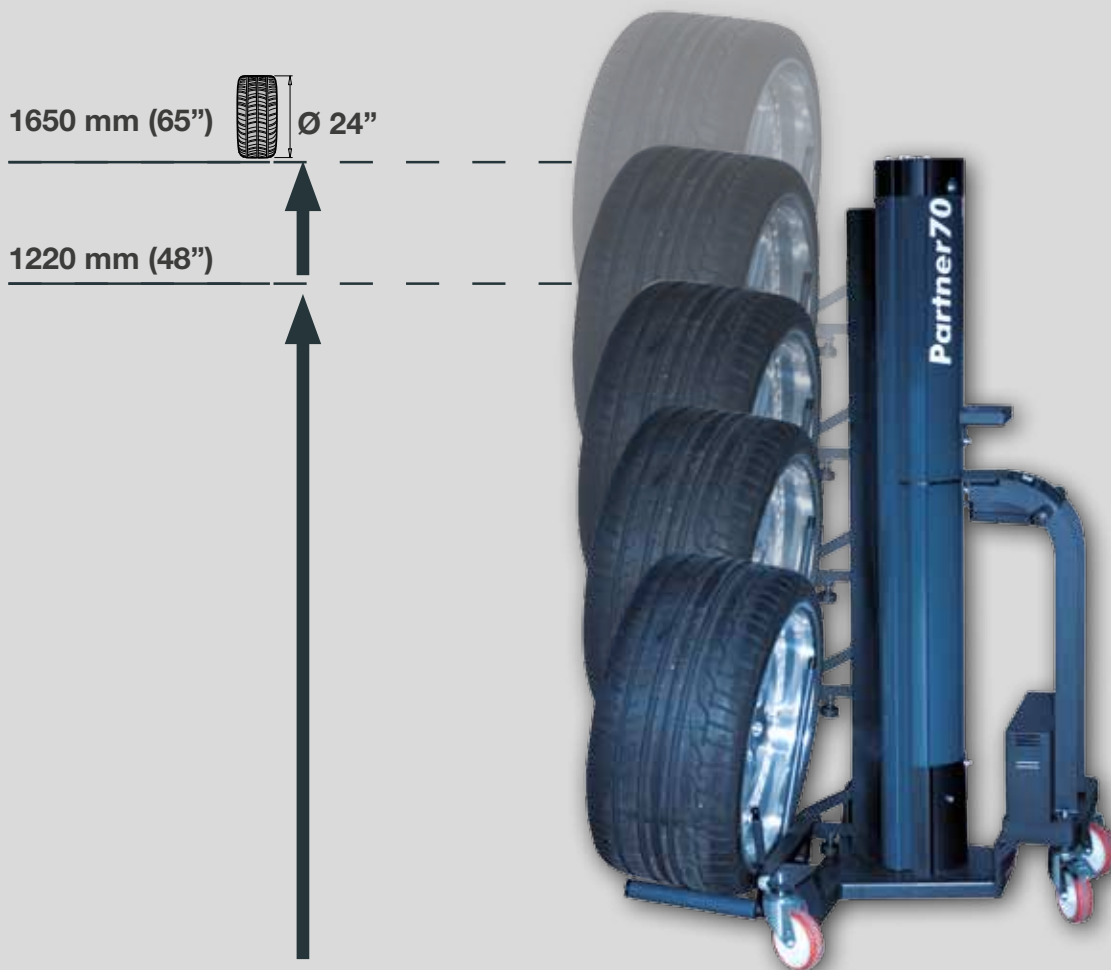

FR → Données Techniques DE → Technische Daten

Portée maximale de l'élevateur	Max. Traglast des Hebers	70 kg (154 lbs)
--------------------------------	--------------------------	------------------------

Hauteur de levage (sol-centre de la roue 24")	Hubhöhe (Boden-Radmitte 24")	1220 (48") 1650 mm (65")
-----------------------------------------------	------------------------------	-------------------------------------------

Batterie	Batterie	24 Volt
----------	----------	----------------

Chargeur batterie	Batterieladung	Incluso Included inbegriffen
-------------------	----------------	---------------------------------------------------------

Poids de l'élevateur	Gewicht	98 kg
----------------------	---------	--------------

Encombrement (L x H x P)	Abmessungen (L x H x P)	870x1665x930 (34,4"x65,5"x36,6")
--------------------------	-------------------------	---------------------------------------------------

REMARQUE! HINWEIS!



PROTÉGEZ LA SANTÉ ET LA SÉCURITÉ DANS LES LIEUX DE TRAVAIL

Conformément aux normes en vigueur en matière de sécurité dans les lieux de travail (D.lég. 81/2008 - ISO 11228) le soulèvement de charges dépassant un poids défini n'est pas admis.

En cas de soulèvement fréquent de roues, la valeur **MAXIMALE ADMISE EST DE 20 KG!** L'âge de l'opérateur et la position de la charge peuvent aussi comporter une valeur inférieure.

SCHUTZ DER GESUNDHEIT UND SICHERHEIT AM ARBEITSPLATZ

In Übereinstimmung mit den geltenden Richtlinien über die Sicherheit am Arbeitsplatz (gesetzesvertretendes Dekret 81/2008 - ISO 11228) ist es nicht zulässig, Lasten über einem bestimmten Gewicht zu heben. Im Fall häufiger Hebevorgängen von Rädern beträgt der **MAXIMAL ZULÄSSIGE Wert 20 KG!** Das Alter des Arbeitnehmers und die Position können auch zu einer Reduzierung dieses Wert führen.

Les photographies, caractéristiques et données techniques n'engagent en rien le fabricant. Elles peuvent subir des modifications sans préavis. Die Fotografien, die angegebenen Eigenschaften und die technischen Daten sind nicht verbindlich und können ohne Vorankündigung geändert werden.



NEXION SPA - ITALY - Società unipersonale soggetta a direzione e coordinamento di MINIO srl - A sole shareholder Minio company
www.sice.it - sice@sice.it

